

ULTRADESK[®]

LEVEL



INSTRUKCJA

Środki ostrożności:

1. Prosimy stosować się do zasad bezpieczeństwa związanych z obsługą urządzeń elektrycznych, dzieci powinny korzystać z biurka pod nadzorem osób dorosłych.
2. Przed włączeniem produktu sprawdź, czy dookoła biurka nie znajdują się przeszkody.
3. Biurko służy do zastosowań domowych i biurowych, nie powinno być używane w innych celach.

Lista części

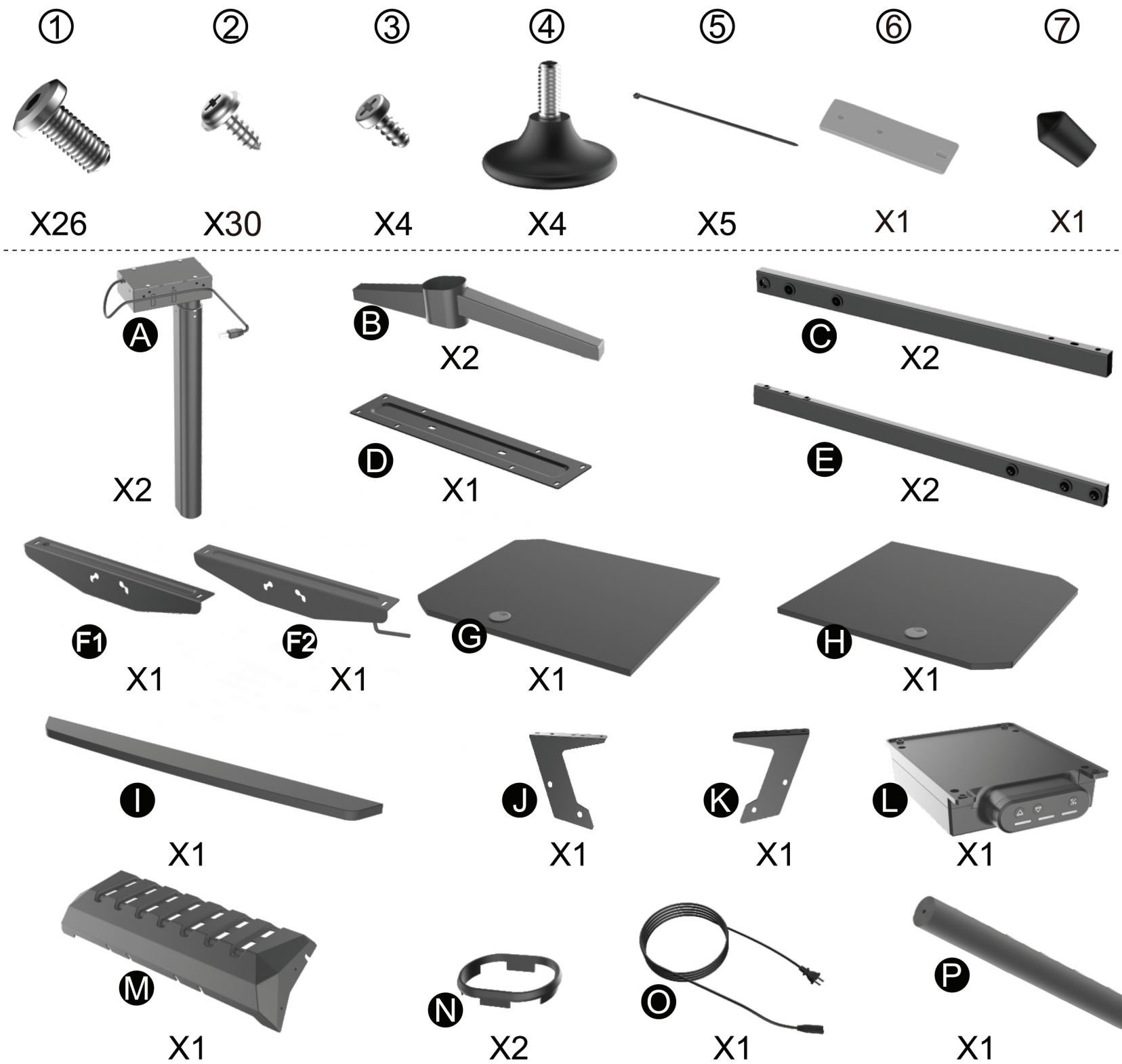

Krok 1

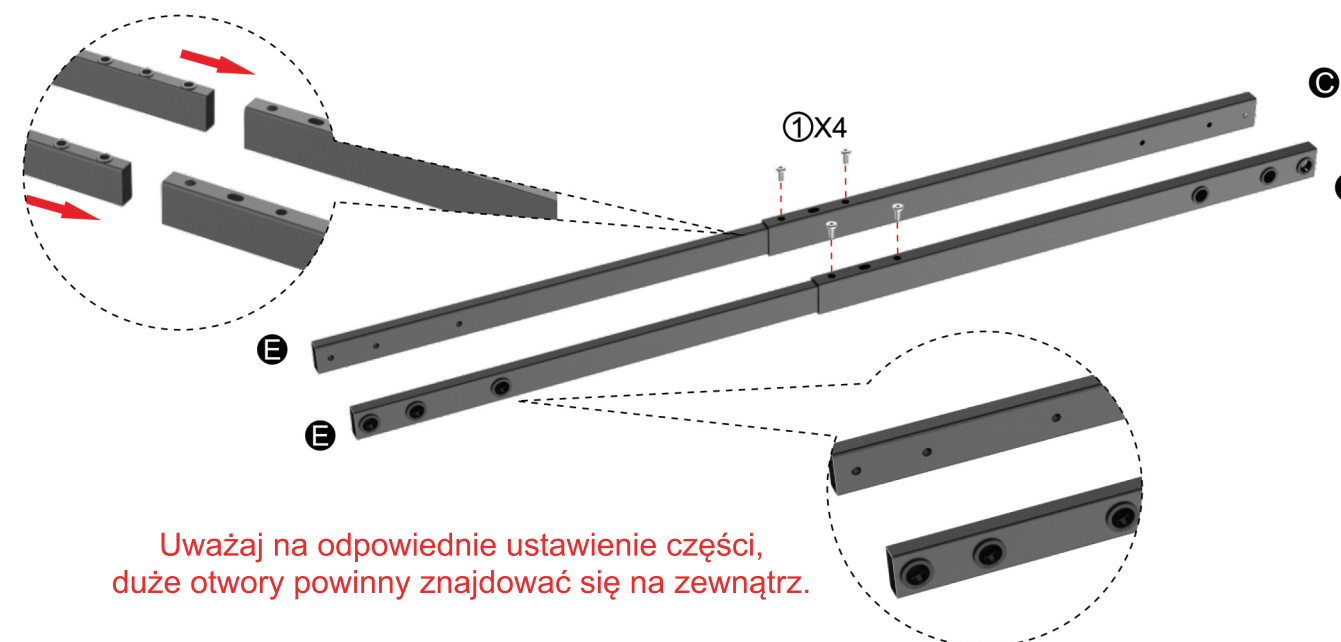

Krok 2

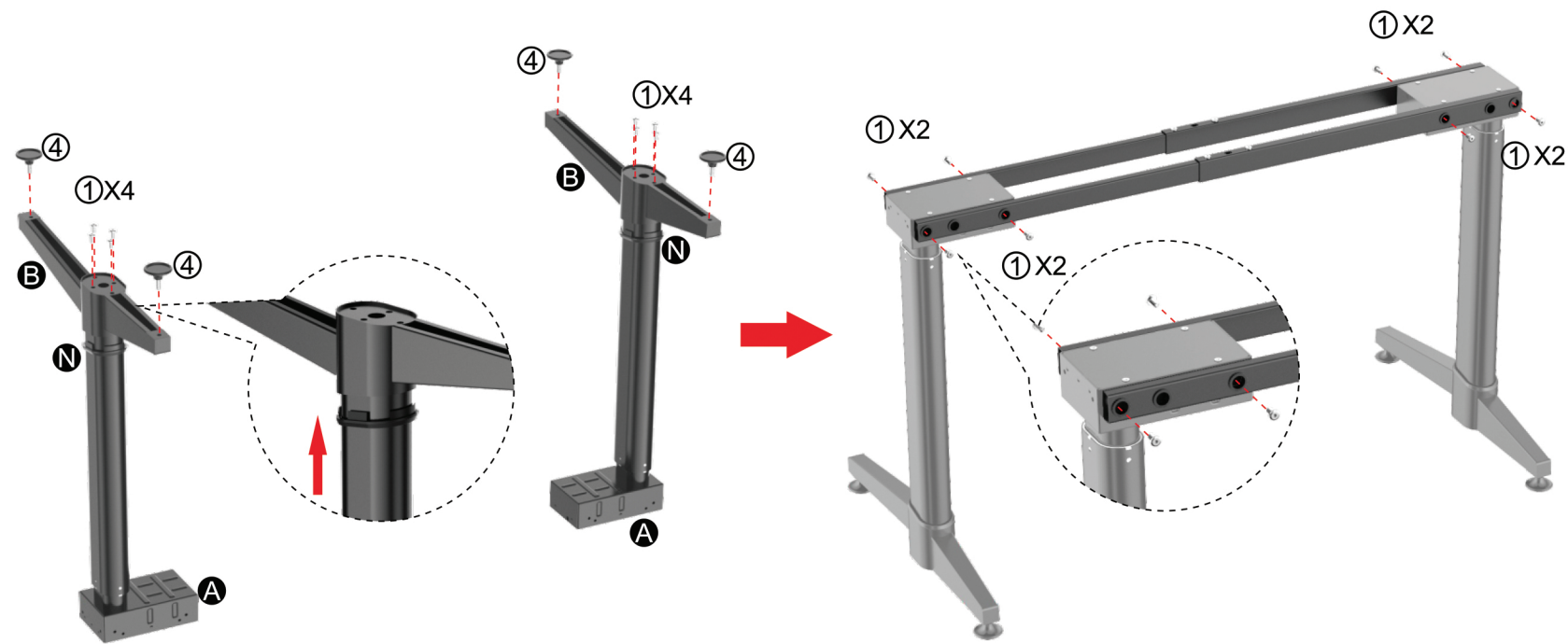

Krok 3

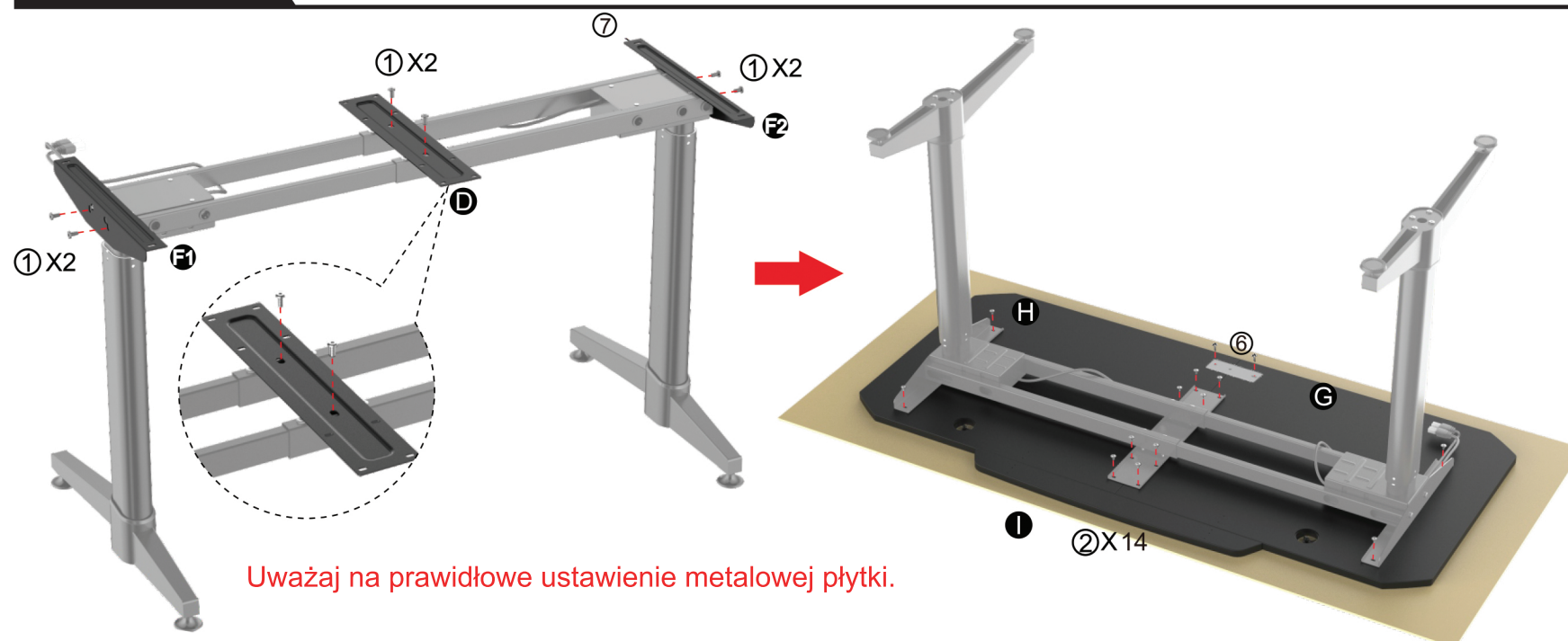

Krok 4

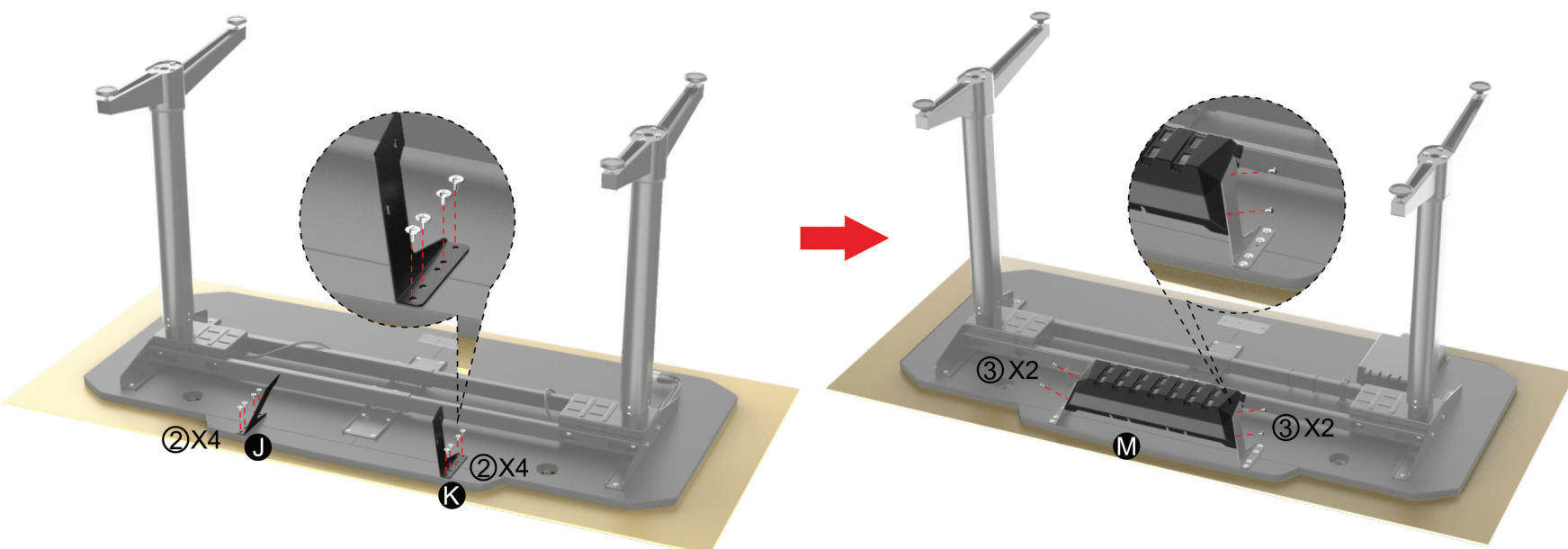





Krok 5









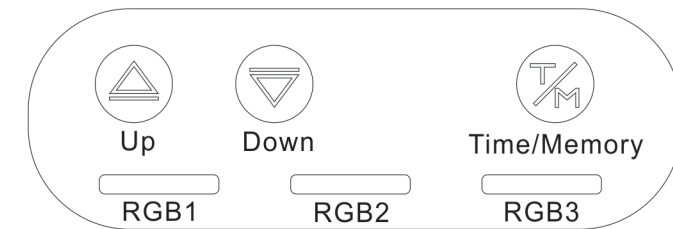

Obsługa

1. Podnoszenie i obniżanie pulpitu.

- Wciśnij , zielona dioda RGB1 aktywuje się, a pulpit zacznie podnosić. Wciśnij  nieco powyżej 3 sekund, zielona dioda zacznie migać, pulpit automatycznie podniesie się do najwyższego zapisanego punktu.
- Wciśnij , zielona dioda RGB2 aktywuje się, a pulpit zacznie obniżać. Wciśnij  nieco powyżej 3 sekund, zielona dioda zacznie migać, pulpit automatycznie obniży się do najniższego zapisanego punktu.





2. Zapisywanie ustawień wysokości.

- Po ustawieniu wybranej wysokości, wciśnij  przez 3 sekundy, aktywuje się zielona dioda RGB3, wciśnij  lub , RGB3 mignie 5 razy, co wskazuje, że ustawienie zostało zapisane.
- Poprzez kombinacje "  +  " i "  +  " można zapamiętać dwie wysokości, jedna kombinacja to wysoki punkt pamięci, druga to niski punkt pamięci; wciśnij  przez 3 sekundy, aby ustawić biurko w wysokim punkcie, wciśnij  przez 3 sekundy, aby ustawić biurko w niskim punkcie.

3. Tryb przypominania.

- Kolor RGB3 symbolizuje czas, biały kolor oznacza 30 minut, jasno-niebieski kolor oznacza 45 minut, ciemno-niebieski kolor oznacza 60 minut, wyłączone RGB3 oznacza brak trybu przypominania. Czas ustawia się przyciskiem TIME.
- Po zakończeniu odliczania czasu diody RGB1 + RGB2 + RGB3 zamigają jednocześnie zielonym kolorem, aby przypomnieć o upływie czasu. Wciśnij dowolny przycisk, aby zakończyć przypomnienie. Następnie można ustawić kolejne przypomnienie.

4. Usuwanie błędów i reset.

- Podczas pierwszej instalacji wciśnij  oraz  na 7 sekund. Kiedy diody RGB1+RGB2 zaczną migać na zielono, zwolnij przyciski, a biurko automatycznie skalibruje się w górę i w dół. Po zakończeniu tej operacji, możesz normalnie używać biurko.
- Kiedy biurko nie działa poprawnie lub kiedy diody RGB1+RGB2 migają kolorami czerwonym/purpurowym/żółtym, sprawdź czy wszystkie kable są w dobrym stanie oraz podłącz je ponownie.
- Kiedy drugi krok nie rozwiązał problemu. Wciśnij  przez 7 sekund, diody RGB1+RGB2 zaczną migać na zielono, zwolnij przycisk, a biurko automatycznie przeprowadzi procedurę sprawdzania i naprawy. Po zakończeniu tej operacji, możesz normalnie używać przedmiotu.